

# PLT061 SPAD XI



## SPAD S.XI

The basic SPAD S.XI was intended as a two-seat fighter. When the prototype appeared in September 1916, it was clearly descended from S.VII, but it had conventional two-bay interplane bracing for its longer wings, which were staggered and featured sweepback.

Powered by a 220 hp Hispano-Suiza 8Bc eight-cylinder water-cooled Vee-type engine, the S.XI was found to possess extremely sensitive handling qualities and was deemed unsuited for the fighter role. It was adopted as a Corps d'Armée reconnaissance aircraft, however, entering production as the S.XIA2. It proved

a dismal failure in service, largely for reasons unassociated with the basic design, yet 1000 examples were produced.

### Technical specification :

Span 36 ft 9 in (11,21 m)  
Length 25 ft 8 in (7,84 m)  
Max. speed 112 mph (180 km/h)  
Endurance 2,25 hrs

## SPAD S.XI

Základní verze typu S.XI byla zamýšlena jako dvojsedadlový stíhací letoun. Když se v září 1916 objevil prototyp, bylo zjevné že pochází z typu S.VII, lišil se však konvenčním řešením vyztužení dlouhých, stupňovitě uspořádaných křídel se šípovitostí směrem vzad. Letoun byl poháněn osmiválcovým vodou chlazeným motorem Hispano-Suiza 8Bc s uspořádáním válců do V o výkonu 220 hp.

Během zkušebních letů bylo zjištěno, že letoun má extrémě citlivé řízení, takže letoun byl považován za nevhodný pro uvažovanou roli stíhacího letadla.

Letoun byl přesto akceptován jako pozorovací letoun pro Francouzskou armádu a výroba byla zahájena pod označením S.XIA2.

Jeho nasazení v operační službě nebylo úspěšné, většinou však z důvodů, které přímo nesouvisely se základní konstrukcí. Celkem bylo vyrobeno asi 1000 kusů.

### Technické údaje :

Rozpětí 11,21 m  
Délka 7,84 m  
Maximální rychlost 180 km/hod  
Vytvalost 2 a 1/4 hodiny

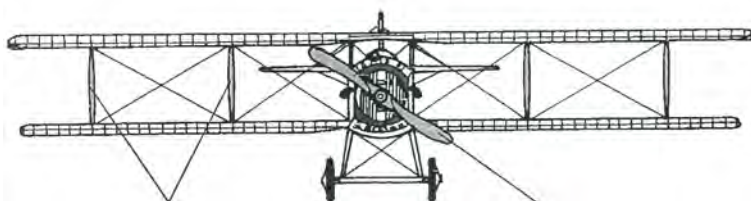

Přírodní dřevo  
Natural wood

Přírodní dřevo  
Natural wood

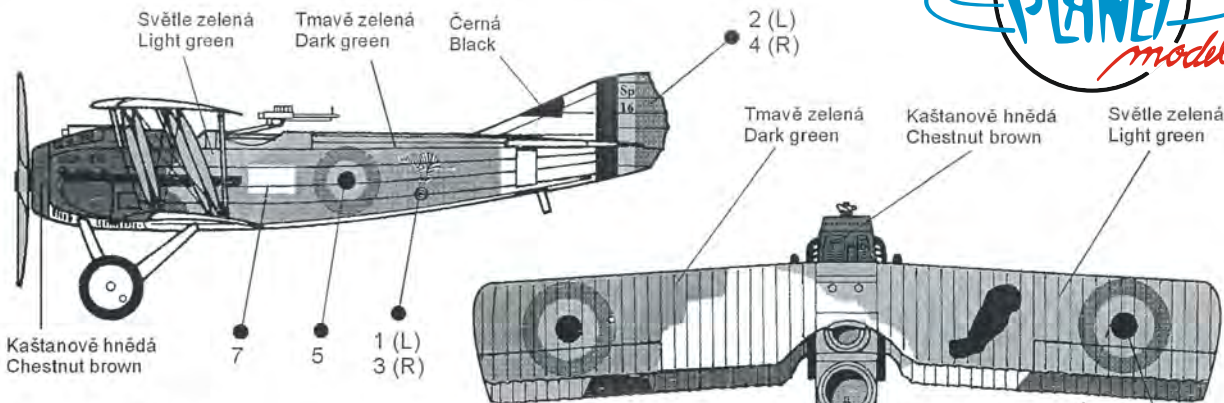

## Spad S.XI A 22

4-tá eskadra Belgického vojenského letectva - Hondschoote, konec 1918  
4-th escadrille of Belgian aviation militaire - Hondschoote, end 1918

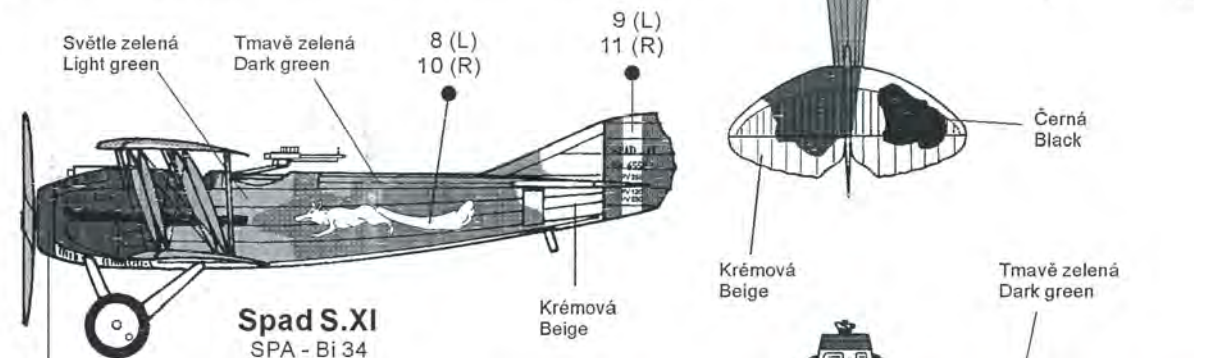

## Spad S.XI SPA - Bi 34

Kaštanově hnědá  
Chestnut brown

Kaštanově hnědá  
Chestnut brown

Krémová  
Beige

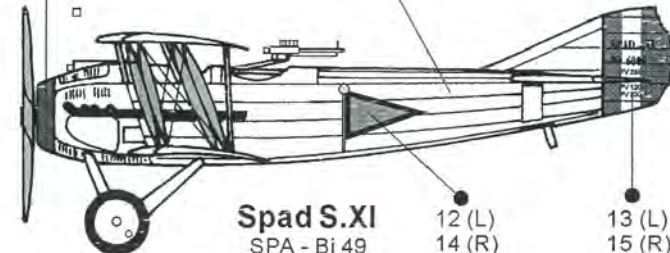

## Spad S.XI SPA - Bi 49

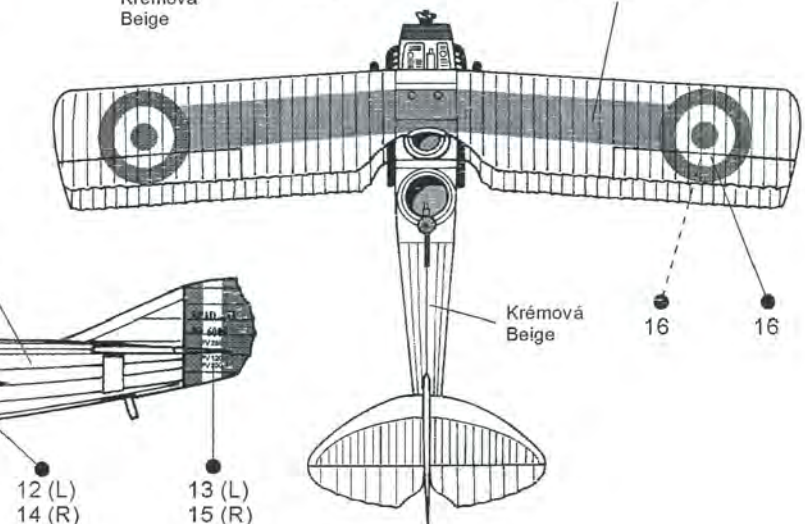

**Use this!**



*Star Dust*  
weathering pigments

[www.specialhobby.eu](http://www.specialhobby.eu)

## H1020 Razor Saw Profi Set



A new type handle for our razor saws. Also contains H1018 and H1019 spare saws.

**H1018**  
Triangle Razor Saw (1pc)



**H1019**  
Multi-Shift Razor Saw (1pc)

